



Regional Centro - 2012

Pista 1

RULES: Última edição do regulamento de IPSC

COURSE DESIGNER: Monteiro

Posição inicial do atirador: Arma carregada no coldre, mãos ao longo do corpo, calcanhares a tocar a marca.

Procedimento da pista: Após o sinal sonoro saca e resolve em sequência livre, respeitado as linhas de penalidade.

O metal tem de cair para contar.

Sistema de pontuação: Comstock

Alvos: 7 alvos IPSC; 1 Prato Metálico

Mínimo de tiros: 15

Pontos possíveis: 75

Sinal de início: sonoro (beep)

Fim: último disparo do atirador

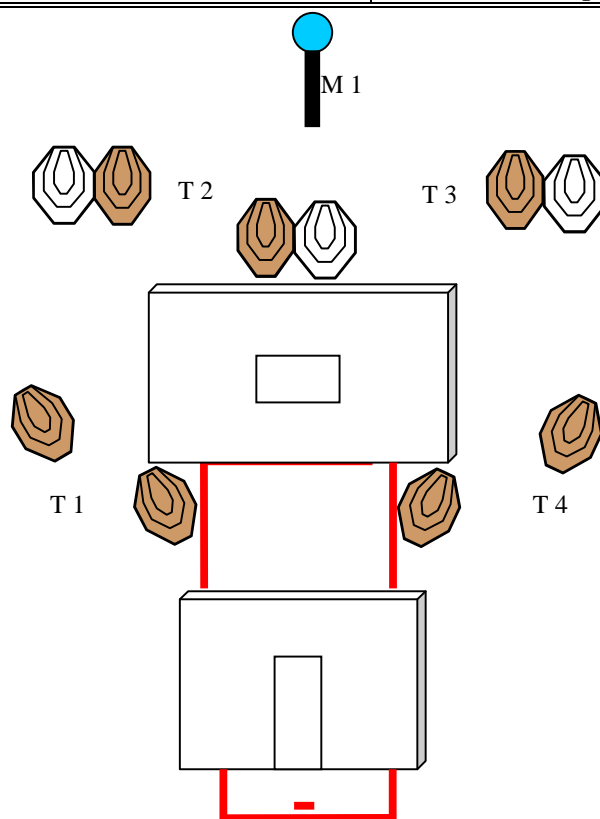

SETUP NOTES:

RO NOTES:



Regional Centro - 2012

Pista 2

Regulamento aplicável: Última edição do regulamento de IPSC

Desenhada por: Monteiro

Posição inicial do atirador: Em pé, calcanhares a tocar A, virado para os alvos, braços relaxados ao longo do corpo, arma carregada no coldre.

Procedimento da pista: Após o sinal sonoro saca e resolve visando os alvos em sequência livre, respeitando as linhas de penalidade.

Sistema de pontuação: Comstock

Alvos: 16 alvos IPSC

Mínimo de munições: 32

Pontos tiros: 160

Sinal de início: sonoro (beep)

Fim: último disparo do atirador

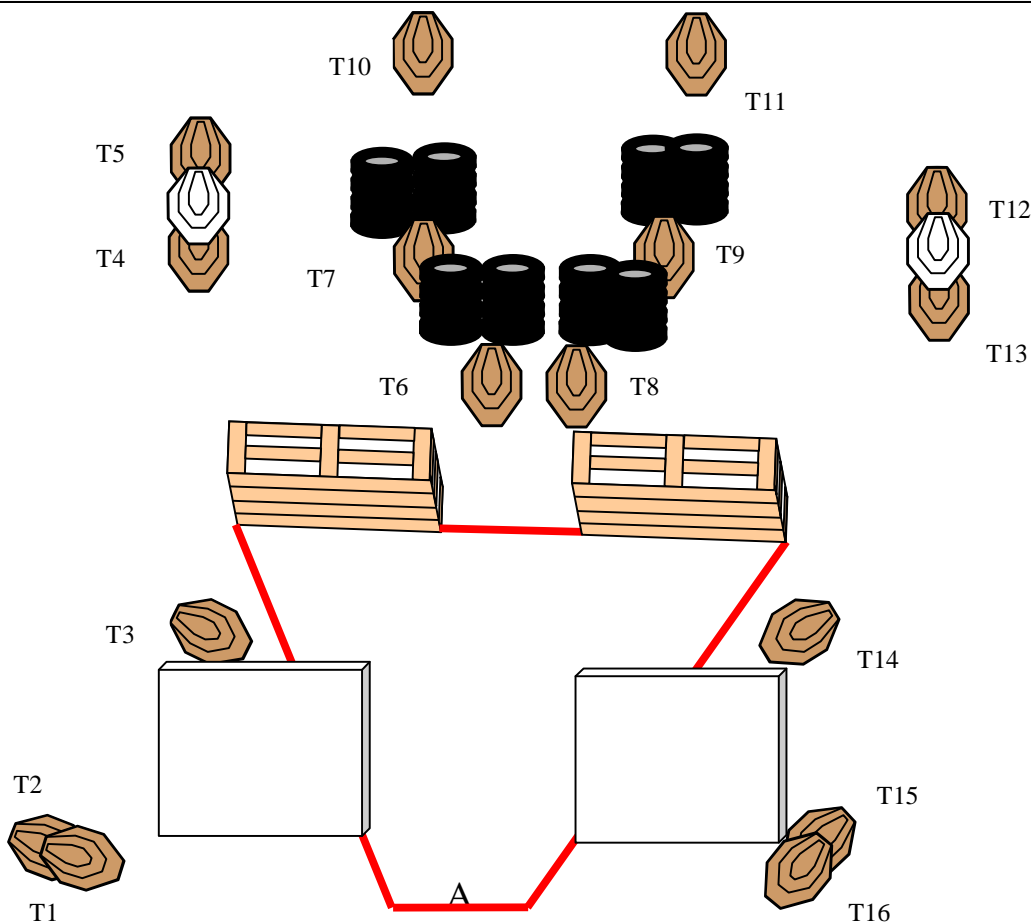

SETUP NOTES:

RO NOTES:



Regional Centro - 2012

Pista 4

Regulamento aplicável: Última edição do regulamento de IPSC

Desenhada por: Monteiro

Posição inicial do atirador: Em pé, na área demarcada, virado para os alvos, braços relaxados ao longo do corpo, arma carregada no coldre.

Procedimento da pista: Após o sinal sonoro saca a arma e resolve em sequência livre, dentro da área demarcada.
O PP1 activa o alvo móvel T1.
Os metais têm de cair para contar.

Sistema de pontuação: Comstock
Alvos: 4 alvos IPSC; 2 pepper popper
Mínimo de tiros: 10
Pontos possíveis: 50
Sinal de início: sonoro (beep)
Fim: último disparo do atirador

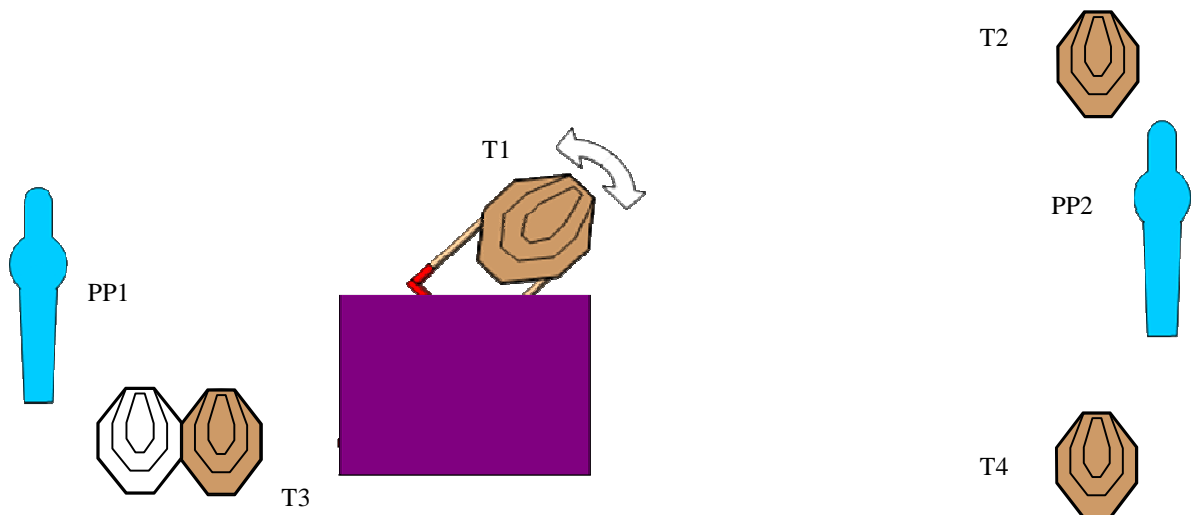

A

SETUP NOTES:

RO NOTES:



Regional Centro - 2012

Pista 5

Regulamento aplicável: Última edição do regulamento de IPSC

Desenhada por: Monteiro

Posição inicial do atirador: Em pé, em A, virado para os alvos, braços relaxados ao longo do corpo, arma descarregada no coldre e carregadores nos porta carregadores.

Procedimento da pista: Após o sinal sonoro carregar a arma e resolver em sequência livre, sem sair de A.

O metais tem de cair para contar.

Sistema de pontuação: Comstock

Alvos: 4 alvos IPSC; 1 pepper popper

Mínimo de tiros: 9

Pontos possíveis: 45

Sinal de início: sonoro (beep)

Fim: último disparo do atirador

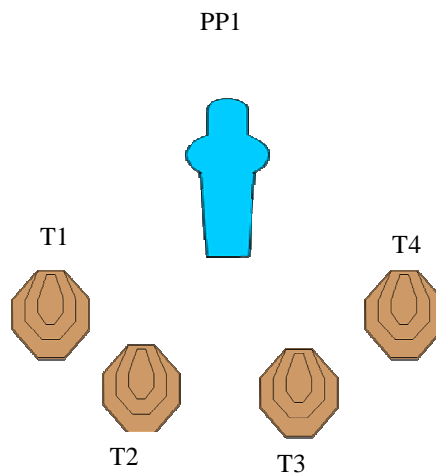

A

SETUP NOTES:

RO NOTES:



Regional Centro - 2012

Pista 6

Regulamento aplicável: Última edição do regulamento de IPSC

Desenhada por: Monteiro

Posição inicial do atirador: Em pé, na caixa, calcanhares a tocar as marcas, braços relaxados ao longo do corpo, arma carregada no coldre.

Procedimento da pista: Após o sinal sonoro resolve visando os alvos em sequência livre. O metal tem de cair para contar.

Sistema de pontuação: Comstock

Alvos: 4 alvos IPSC; 1 Metal

Mínimo de tiros: 9

Pontos possíveis: 45

Sinal de início: sonoro (beep)

Fim: último disparo do atirador

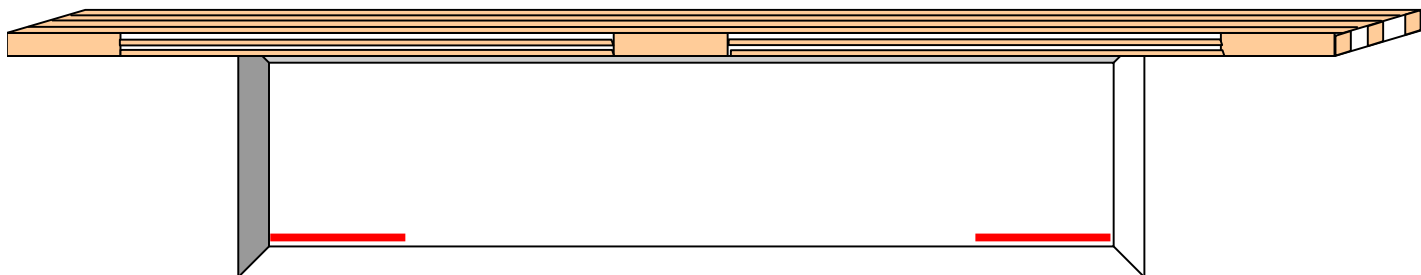
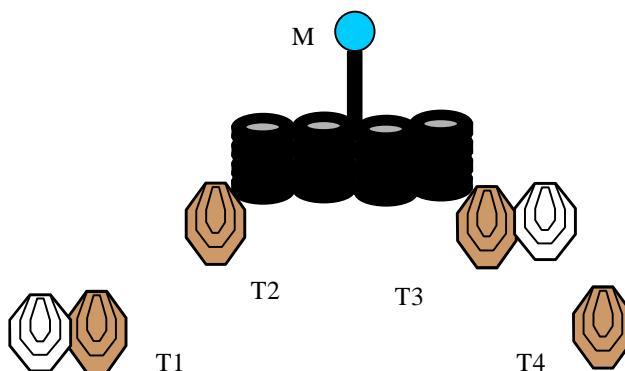

SETUP NOTES:

RO NOTES:



Regional Centro - 2012

Pista 7

Regulamento aplicável: Última edição do regulamento de IPSC Monteiro

Desenhada por:

Posição inicial do atirador: Em pé, em A, virado para os alvos, mãos a tocar a cabeça, arma carregada no coldre.

Procedimento da pista: Após o sinal sonoro, dentro da caixa “A”, sacar a arma e resolver em sequência livre.
Os metais têm que cair para contar.

Sistema de pontuação: Comstock
Alvos: 3 alvos IPSC; 3 pratos metálicos
Mínimo de tiros: 9
Pontos possíveis: 45
Sinal de início: sonoro (beep)
Fim: último disparo do atirador

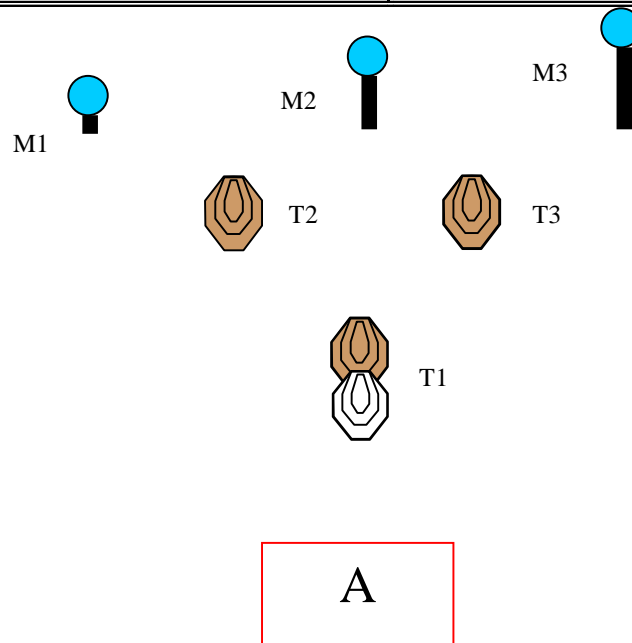

SETUP NOTES:

RO NOTES:



Regional Centro - 2012

Pista 8

Regulamento aplicável: Última edição do regulamento de IPSC
Monteiro

Desenhada por:

Posição inicial do atirador: Em A, virado para pára-balas principal, braços relaxados ao longo do corpo, arma carregada no coldre.

Procedimento da pista: Após o sinal sonoro visar os alvos em sequência livre, respeitando as linhas de penalidade.
Os metais têm que cair para contar.

Sistema de pontuação: Comstock

Alvos: 7 alvos IPSC; 2 pratos metálicos

Mínimo de tiro: 16

Pontos possíveis: 80

Sinal de início: sonoro (beep)

Fim: último disparo do atirador

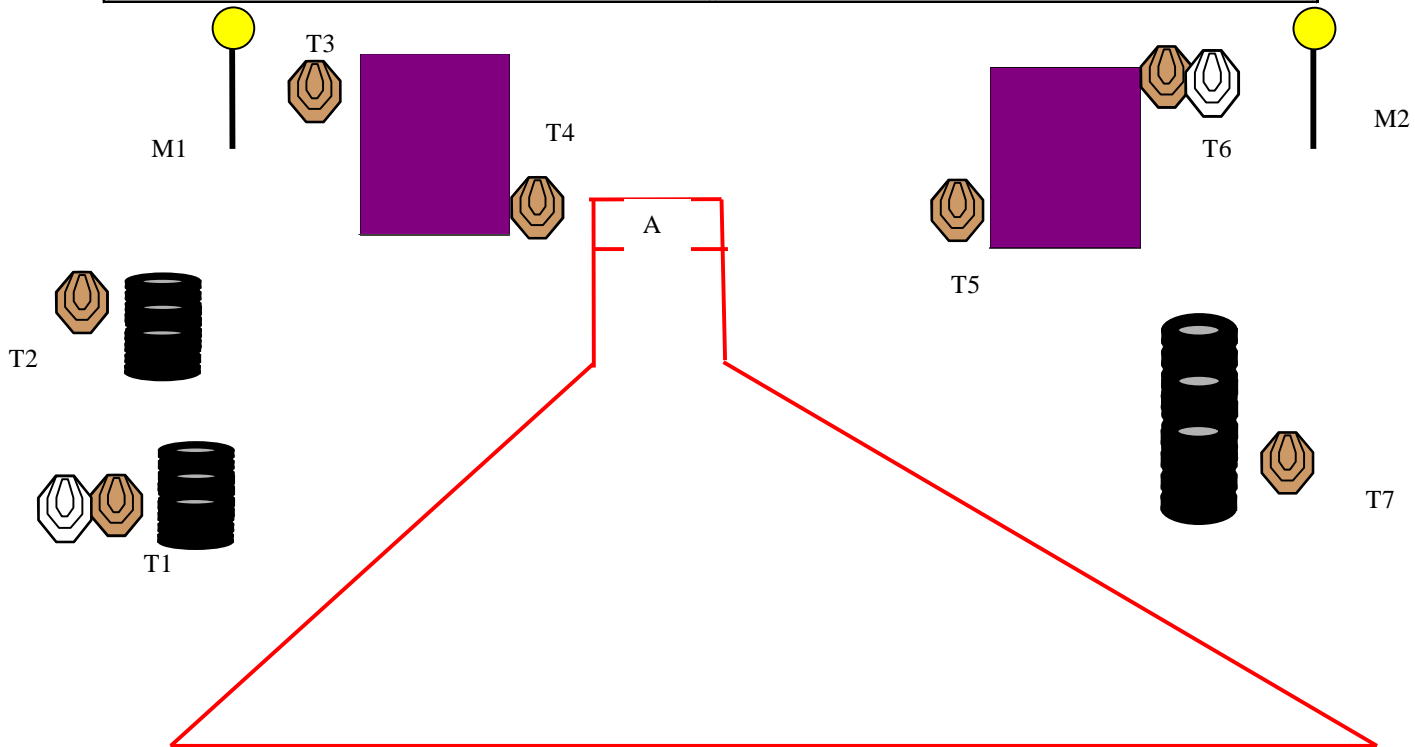

SETUP NOTES:

RO NOTES: